

Nazwa wyrobu | Product type | Тип продукта

Zasuwa klinowa miękkouszczelniona typ RGV | Resilient gate valve type RGV | Клиновая задвижка с мягким уплотнением тип RGV

Przeznaczenie | Application | Применение

Odcinanie przepływu m. in. ścieków komunalnych i przemysłowych, wody, zawiesin, płynów klasyfikowanych jako bezpieczne wg PED 2014/68/UE. Wyrób posiada atest PZH.

Cutting off the flow of municipal and industrial sewage, wastewater, clean water, slurries, liquids classified as safe according to PED 2014/68/UE. Product certified to use in food industry.

Отключение потока муниципальных сточных вод, чистой воды, растворов, жидкостей, классифицированных как безопасные в соответствии с PED 2014/68/UE. Сертифицированный продукт для использования в пищевой промышленности.

Cechy konstrukcyjne | Design features | Характеристика

Nie wymaga konserwacji, montaż kołnierzowy poziomy lub pionowy, nad lub pod ziemią

Maintenance free, flange mounting in horizontal or vertical position, above or underground

Не требует ухода, монтаж фланцев горизонтальное или вертикальное положение, выше или подземный

Warunki eksploatacji | Operating conditions | Условия эксплуатации

Dopuszczalne ciśnienia robocze PS
DN50-300 1.6 MPa
DN350-600 1.0 MPa
DN700-1200 0.6 MPa

Inne wartości na zapytanie
Zakres temperatur roboczych TS
od -10°C do 80°C.

Inne wartości na zapytanie, zależne od materiału uszczelnienia.

Maximum working pressure PS
DN50-300 1.6 MPa
DN350-600 1.0 MPa
DN700-1200 0.6 MPa

Other execution on request
Working temperature TS range
from -10°C to 80°C.

Other on request depending on seal material.

Максимальные рабочие давления PS
DN50-300 1.6 MPa
DN350-600 1.0 MPa
DN700-1200 0.6 MPa

Другие данные по запросу
Рабочая температура Диапазон TS
от -10°C до 80°C.

Другие по запросу в зависимости от материала уплотнения.



RGV DN100 NR

Uszczelka Seat Уплотнение		
Materiał Material Материал	Tmin [°C]	Tmax [°C]
NBR	-30	100
FPM (VITON®)	-20	170
SBR	-30	80
EPDM	-50	110

Tabela 1. Temperatry minimalne i maksymalne dla uszczelnień | Sealing minimum and maximum temperatures | Уплотнение минимальные и максимальные температуры

Dane techniczne | Technical data | Технические данные

Wymiar nominalny wg PN-EN ISO 6708
DN40-DN1200

Owiert przyłączy kołnierzowych wg PN-EN 1092-2
PN6, PN10, PN16

Długość zabudowy wg PN-EN 558+A1

Szereg 14, Szereg 15

Badanie wyrobu wg PN-EN 12266-1

Próba P11, P12: klasa szczelności A

Nominal diameter PN-EN ISO 6708
DN40-DN1200

Flange drilling acc. to PN-EN 1092-2
PN6, PN10, PN16

Face to face length PN-EN 558+A1

Series 14, Series 15

Pressure tests acc. to PN-EN 12266-1

Test P11, P12: leakage class A

Номинальный размер PN-EN ISO 6708
DN40-DN600

Фланец бурения по PN-EN 1092-2
PN6, PN10, PN16

Строительная длина PN-EN 558+A1

Серия 14, Серия 15

Испытано PN-EN 12266-1

Попытка P11, P12: Класс A

Układy napędowe | Actuators | Приводы

NR	Napęd ręczny Hand Wheel Ручное колесо*	NE	Elektryczny Electric Электромеханический привод
GB	Przekładnia mechaniczna Gearbox Механическая передача	CW	Koło łańcuchowe Chain Wheel Цепное колесо

Tabela 2. Oznaczenia układów napędowych | Actuator symbols | Маркировка приводов

* W wykonaniu standardowym z wrzecionem niewznoszącym, z zamykaniem przepływu zgodnie z kierunkiem ruchu wskazówek zegara. Powyżej DN500 zaleca się stosowanie innych typów napędu. | Standard execution with nonrising stem, clockwise closing. Above DN500 we recommend using different type of actuation. | Стандартное исполнение с невыдвижным штоком, по часовой стрелке закрытия. Над DN500, мы рекомендуем использовать другой тип приведения в действие.

Główne wymiary urządzenia | Main dimensions of the device | Основные размеры

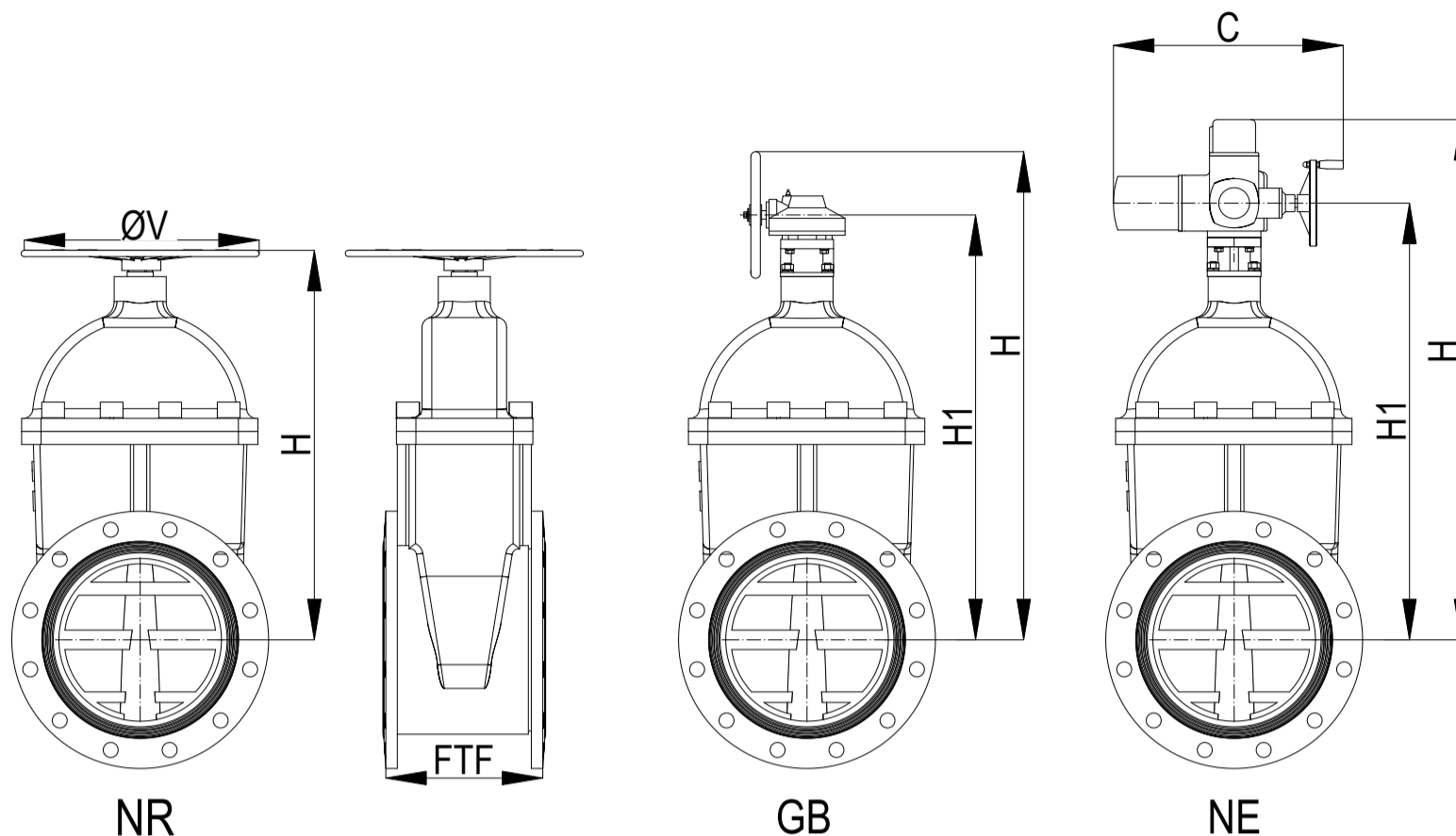

Rys. 1. Główne wymiary urządzenia | Main device dimensions | Основные размеры устройства

DN	FTF		NR			GB		NE			ISO 5210
	14	15	H	ØV	M	H	H1	H1	H	C	
	[mm]	[mm]	[mm]	[mm]	[kg]	[mm]	[mm]	[mm]	[mm]	[mm]	
40	140	240	190	150	9	-	-	282	400	662	F07
50	150	250	205	165	10	-	-	300	418	662	F07
65	170	270	228	185	13	-	-	322	440	662	F07
80	180	280	265	200	15	-	-	355	483	662	F07
100	190	300	300	220	18	-	-	398	526	662	F07
125	200	325	348	250	29	-	-	421	604	662	F07
150	210	350	400	285	37	-	-	487	649	662	F10
200	230	400	490	340	52	-	-	564	810	538	F10
250	250	450	585	405	83	-	-	663	969	538	F10
300	270	500	685	460	125	-	-	777	1135	538	F10
350	290	550	810	500	211	-	-	896	1302	538	F10
400	310	600	890	500	262	-	-	981	1534	538	F10
500	350	700	1230	650	426	-	-	1329	1819	707	F14
600	390	800	1260	650	589	-	-	1360	1946	714	F14
700	430	-	-	-	970	1640	1390	-	-	-	-
800	470	-	-	-	1250	1780	1530	-	-	-	-
900	510	-	-	-	1670	1870	1620	-	-	-	-
1000	550	-	-	-	-	2350	2100	-	-	-	-
1200	630	-	-	-	-	2500	2250	-	-	-	-

Tabela 3. Główne wymiary urządzenia | Main dimensions | Основные размеры

Średnice zewnętrzne ØDZ podano w tabeli na kolejnej stronie. Wymiary i masy powyżej DN600, gdzie nie podano, dostępne na zapytanie. Podane masy są wielkościami orientacyjnymi. Dla średnic od DN700 włącznie sugeruje się stosowanie napędu innego niż koło ręczne. | ØDZ outer diameters are given in the table on the next page. Dimensions and weights above DN600 which are not specified available on request. Product weights are approximated. For diameters DN700 and bigger we suggest using actuation different than hand wheel. | ØDZ наружных диаметров приведены в таблице на следующей странице. Размеры и вес выше DN600, которые не указаны по запросу. Вес продукта приближаются. Для диаметров DN700 и больше мы предлагаем использовать приведение другое, чем маховиком.

Wymiary przyłącza | Flange dimensions | Размеры поставляемых

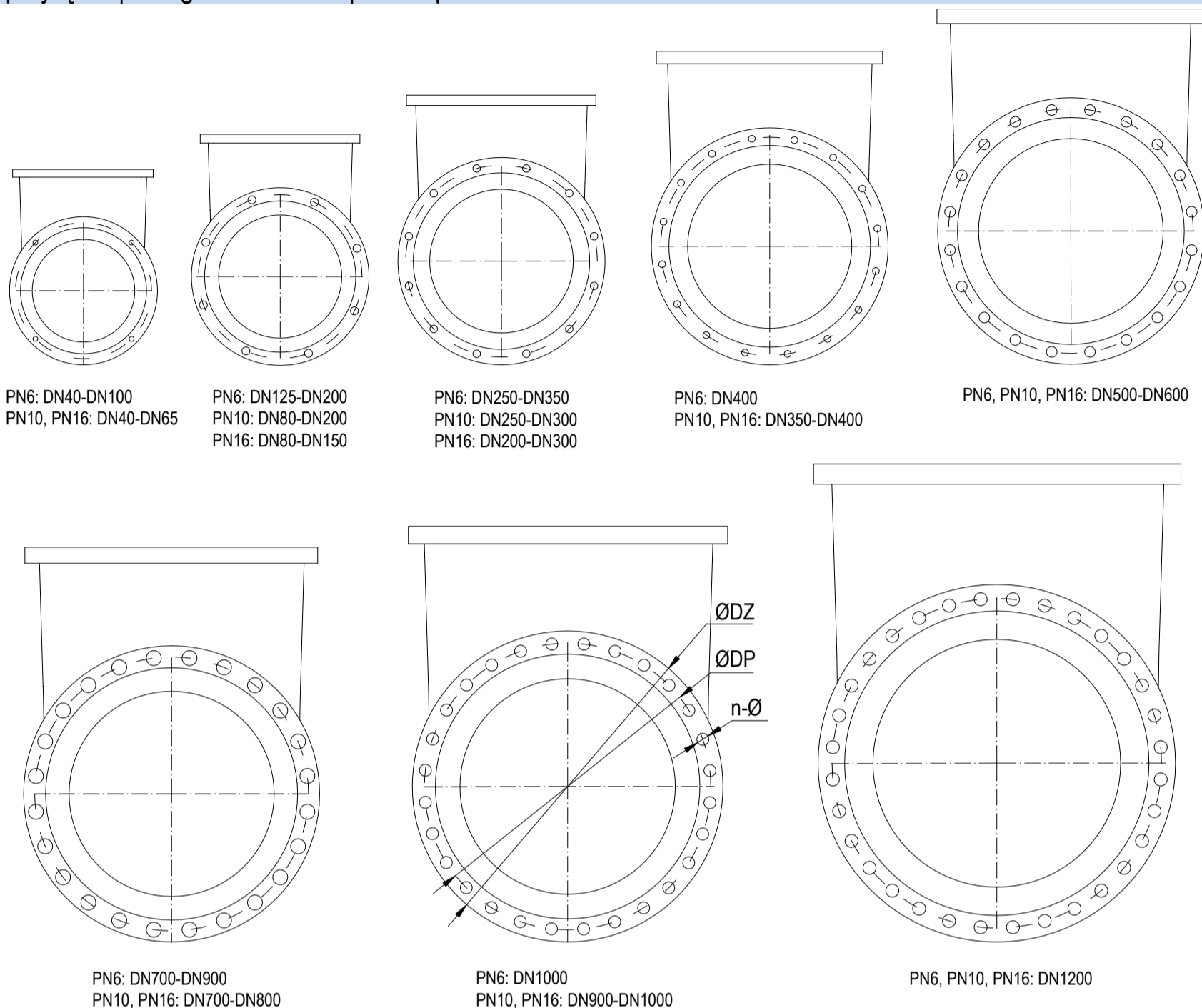

Rys. 2. Wymiary podstawowe | Basic dimensions | Обеспечивают основные размеры

DN	PN 6					PN 10					PN 16				
	ØDP [mm]	ØDZ [mm]	n [-]	Ø [mm]	MR [-]	ØDP [mm]	ØDZ [mm]	n [-]	Ø [mm]	MR [-]	ØDP [mm]	ØDZ [mm]	n [-]	Ø [mm]	MR [-]
50	110	140	4	14	M12	125	165	4	18	M16	125	165	4	18	M16
65	130	160	4	14	M12	145	185	4	18	M16	145	185	4	18	M16
80	150	190	4	18	M16	160	200	8	18	M16	160	200	8	18	M16
100	170	210	4	18	M16	180	220	8	18	M16	180	220	8	18	M16
125	200	240	8	18	M16	210	250	8	18	M16	210	250	8	18	M16
150	225	265	8	18	M16	240	285	8	22	M20	240	285	8	22	M20
200	280	320	8	18	M16	295	340	8	22	M20	295	340	12	22	M20
250	335	375	12	18	M16	350	395	12	22	M20	355	405	12	26	M24
300	395	440	12	22	M20	400	445	12	22	M20	410	460	12	26	M24
350	445	490	12	22	M20	460	505	16	22	M20	470	520	16	26	M24
400	495	540	16	22	M20	515	565	16	26	M24	525	580	16	30	M27
500	600	645	20	22	M20	620	670	20	26	M24	650	715	20	33	M30
600	705	755	20	26	M24	725	780	20	30	M27	770	840	20	36	M33
700	810	860	24	26	M24	840	895	24	30	M27	840	910	24	36	M33
800	920	975	24	30	M27	950	1015	24	33	M30	950	1025	24	39	M36
900	1020	1075	24	30	M27	1050	1115	28	33	M30	1050	1125	28	39	M36
1000	1120	1175	28	30	M27	1160	1230	28	36	M33	1170	1255	28	42	M39
1200	1340	1405	32	33	M30	1380	1455	32	39	M36	1390	1485	32	48	M45

Tabela 4. Owiert przyłączy kołnierowych zgodnie z normą PN-EN 1092-2 | Flange drilling acc. to PN-EN 1092-2 | Размеры фланцевых соединений в соответствии с PN-EN 1092-2

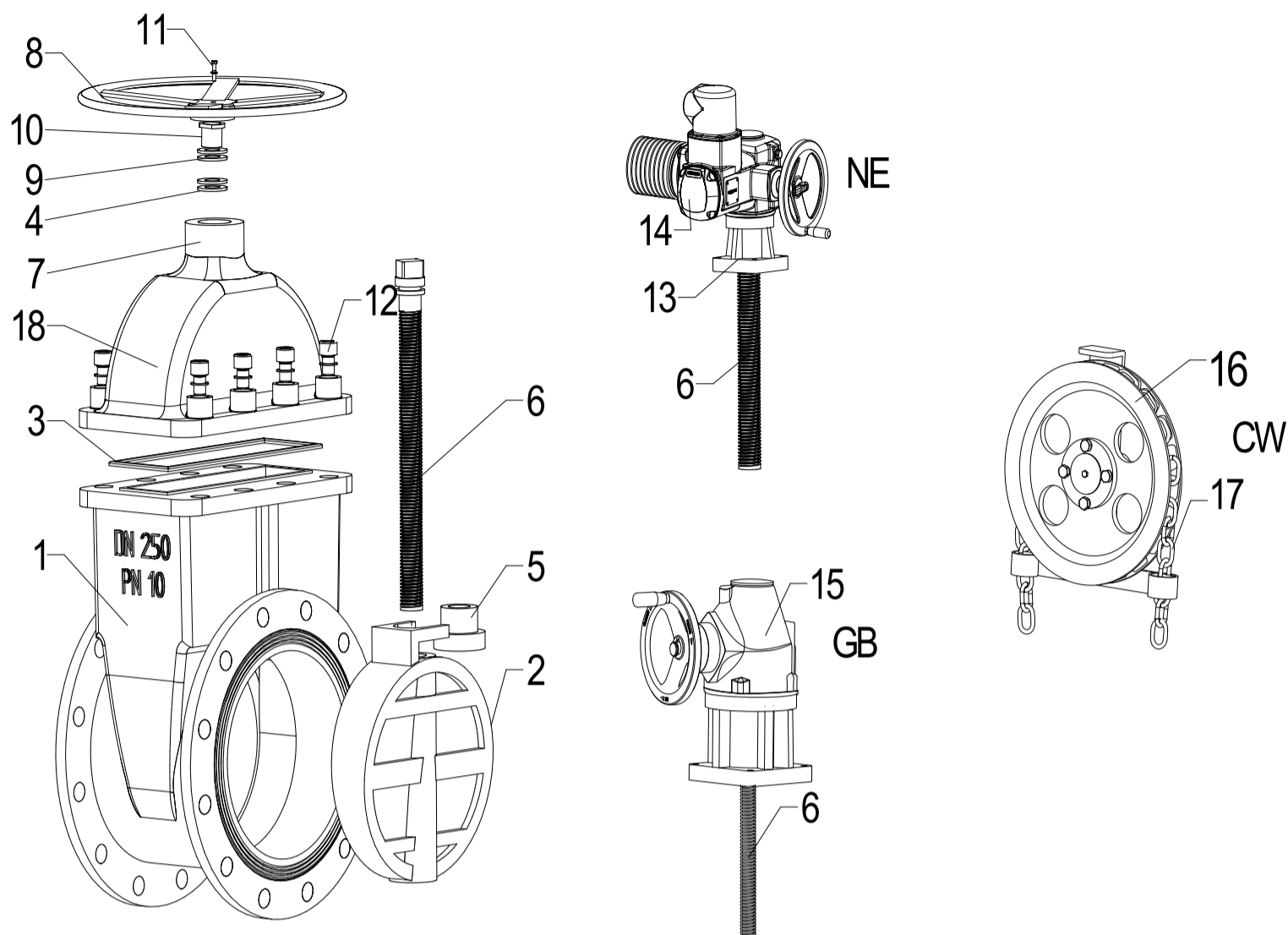

Rys. 3. Rysunek złożeniowy urządzenia | Exploded view of product | В разобранном виде продукта.

No	Element Part Деталь	Material Material Материал
1	Korpus Body Корпус	EN-GJS-500
2	Klin gumowy Rubber wedge Резиновый клин	NBR / EPDM
3	Uszczelka pokrywy Body seal Уплотнение	NBR
4	Uszczelnienie wrzeciona Stem seal Шпindelное уплотнение	NBR
5	Kamień Stem nut Резьбовая втулка	MO58
6	Wrzeciono Stem Шпindel	1.4021
7	Wspornik Yoke Кронштейн	EN-GJS-500
8	Kółko ręczne Hand wheel Маховик	EN-GJL-500
9	Łożysko Bearing Подшипник	Katalog producenta Manufacturer's spec. Каталог производителя
10	Nakrętka wrzeciona Stem nut Гайка шпинделя	MO58
11-12	Normalia Standardized elements Нормализованные детали	A2
13	Wspornik napędu Actuator support Консоль привода	EN-GJS-500
14	Napęd elektryczny Electric actuator Электромеханический привод	Katalog producenta Manufacturer's spec. Каталог производителя
15	Przekładnia mechaniczna Mechanical gear Механическая Передача	Katalog producenta Manufacturer's spec. Каталог производителя
16-17	Koło łańcuchowe Chain Wheel Цепное колесо	Katalog producenta Manufacturer's spec. Каталог производителя
18	Pokrywa	EN-GJS-500

Tabela 5. Wykaz części oznaczonych na rysunku złożeniowym | List of parts marked on exploded view | Список отмеченных частей взорвалась

Inne wykonania dostępne na zapytanie ofertowe, lista wyposażenia dodatkowego dostępna w karcie katalogowej TWD | Other embodiments available on request, a list of accessories available in the data sheet TWD | Другие варианты по запросу, перечень аксессуаров, доступных в паспорте TWD