

## Nazwa wyrobu | Product type | Тип продукта

Zawór membranowy typ RFP | Membrane valve type RFP | Мембранный клапан тип RFP

## Przeznaczenie | Application | Применение

Odcinanie i regulacja przepływu bardzo ciemnych i agresywnych mediów klasyfikowanych jako bezpieczne wg PED 2014/68/UE. Wyrób posiada atest PZH.

Shut-off and control of the flow of very abrasive and aggressive media classified as safe by the PED 2014/68/UE. The product has PZH.

Запорная и контроль потока абразивных и агрессивных сред, классифицированных как безопасные по PED 2014/68/UE. Продукт имеет PZH.



RFP DN65

## Cechy konstrukcyjne | Features | Характеристика

Wysoka odporność chemiczna, niskie koszty eksploatacji, pełne i skuteczne odcięcie czynnika przepływu, dowolne położenie robocze.

High chemical resistance, low operation costs, full and effective cut-off of flow agent, any operating position.

Высокая химическая стойкость, низкие эксплуатационные расходы, полная и эффективная отсечка протекающей жидкости, произвольное рабочее положение

## Warunki eksploatacji | Operating conditions | Условия эксплуатации

Ciśnienie robocze PS  
DN50-DN300 1.0 MPa

Working pressure PS  
DN50-DN300 1.0 MPa

Давление PS  
DN50-DN300 1.0 MPa

Temperatura robocza TS od -10 do 80°C, inne wartości na zapytanie, w zależności od wykonania materiałowego

Working temperature TS from -10 to 80°C, other on request depending on used material

Рабочая температура TS от -10 до 80°C, другое по запросу в зависимости от материала

Materiał   Material   Материал	Tmin [°C]	Tmax [°C]
EPDM	-50	120
NBR	-30	100
FPM (VITON®)	-20	170
SBR	-30	100

**Tabela 1.** Minimalne i maksymalne temperatury chwilowe dla materiałów membrany | The minimum and maximum instantaneous temperature of the membrane material | Минимальная и максимальная мгновенная температура материала мембраны

## Dane techniczne | Technical data | Технические данные

Wymiar nominalny wg PN-EN ISO 6708  
DN15-DN300

Nominal diameter PN-EN ISO 6708  
DN15-DN300

Номинальный размер PN-EN ISO 6708  
DN15-DN300

Owierć przyłączy kołnierzowych wg PN-EN 1092-2  
PN10

Flange drilling acc. to PN-EN 1092-2  
PN10

Фланец бурения по PN-EN 1092-2  
PN10

Długość zabudowy L

Face to face length L

Общая длина L

Badanie wyrobu wg PN-EN 12266-1

Pressure tests acc. to PN-EN 12266-1

Испытано PN-EN 12266-1

Próba P11, P12: klasa szczelności A

Test P11, P12: leakage class A

Попытка P11, P12: класс А

Wymiary urządzenia | Dimensions of the device | Размеры устройства

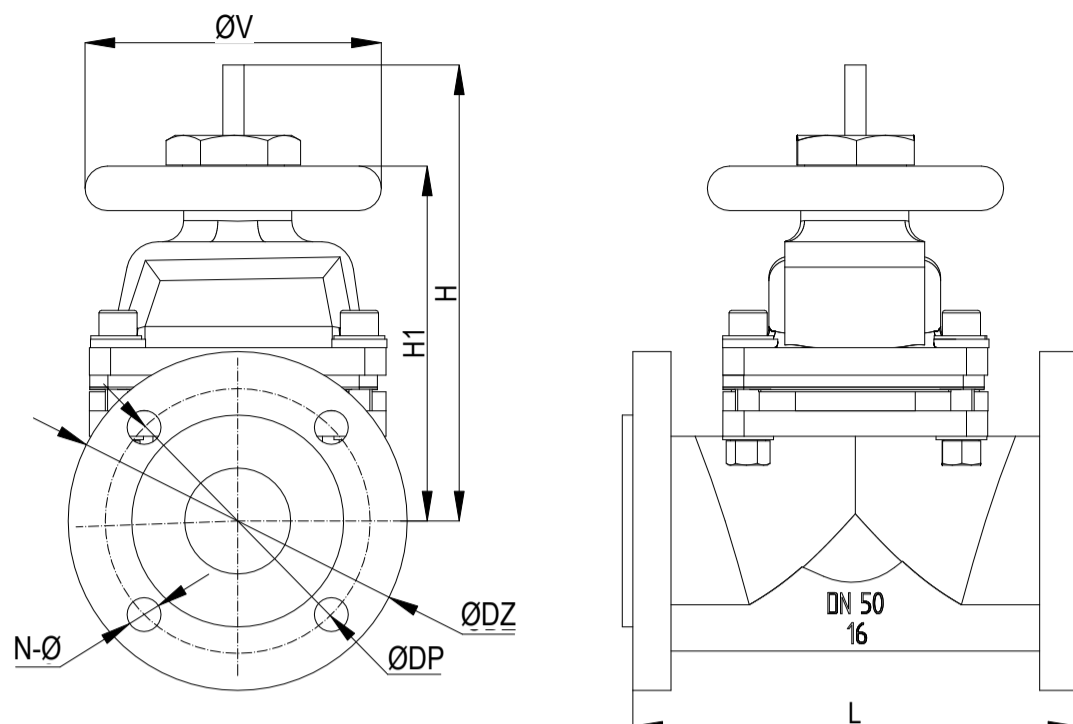

Rys. 1. Główne wymiary urządzenia | Main dimensions of a device | Основные размеры устройства

DN	H1 [mm]	H [mm]	L [mm]	ØV [mm]	ØDZ [mm]	ØDP [mm]	N [-]	Ø [mm]	MR [-]	M [kg]
15	90	98	125	100	95	65	4	14	M12	4
20	95	104	135	100	105	75	4	14	M12	5
25	125	139	145	120	115	85	4	14	M12	6
32	136	154	160	140	135	100	4	14	M12	8
40	165	183	180	160	145	110	4	18	M16	10
50	175	201	210	180	160	125	4	18	M16	14
65	215	249	250	200	180	145	4	18	M16	22
80	230	270	300	240	195	160	8	18	M16	29
100	282	334	350	280	215	180	8	18	M16	45
125	340	408	400	320	245	210	8	18	M16	63
150	382	462	460	380	280	240	8	22	M20	98
200	509	629	570	400	335	295	8	22	M20	185
250	610	746	680	450	390	350	12	22	M20	245
300	700	830	790	500	440	400	12	22	M20	320

Tabela 2. Główne wymiary urządzenia | Main dimensions of a device | Основные размеры устройства

Budowa urządzenia | Construction of the device | Конструкция устройства, выполняемые

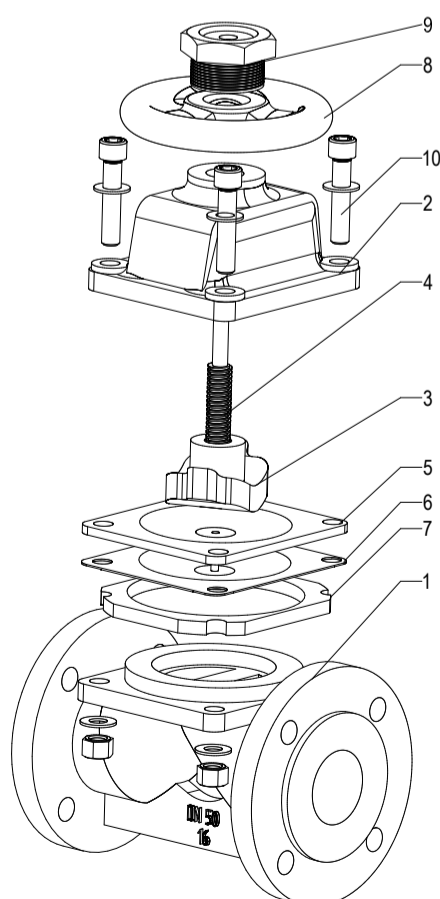

No	Element   Element   Деталь	Material   Material   Материал
1	Korpus   Body   Корпус	EN-GJL-250
2	Pokrywa   Bonnet   Крышка	EN-GJL-250
3	Grzybek   Poppet   Грибок	EN-GJL-250
4	Trzpień   Stem   Шпindel	1.4021
5	Membrana   Membrane   Мембрана	SBR / NBR / EPDM / FPM (VITON®)
6	Membrana   Membrane   Мембрана	SBR / NBR / EPDM / FPM (VITON®)
7	Pierścień grzyba   Poppet ring   Кольцо грибка	PTFE (TEFLON®)
8	Kółko ręczne   Hand wheel   Маховик	EN-GJL-250
9	Nakrętka trzpienia   Stem nut   Гайка шпинделя	1.4308 / 1.0619
10	Normalia   Standardized elements   Стандартные элементы	A2 / A4

Tabela 3. Wykaz części oznaczonych na rysunku złożeniowym | List of parts marked on exploded view | Список отмеченных частей взорвалась

Inne wykonania dostępne na zapytanie ofertowe | Other embodiments available on request |  
Другие варианты по запросу, перечень аксессуаров

Rys. 2. Rysunek złożeniowy | Exploded view | В разобранном