

Nazwa wyrobu | Product type | Тип продукта

Przepustnica centryczna typ TPD | Centric butterfly valve TPD type | Затвор тип TPD

Przeznaczenie | Application | Применение

Odcinanie przepływu m. in. gorącej pary wodnej, spalin, innych gorących mediów określonych jako bezpieczne przez PED 2014/68/UE.

Shutting off the flow of hot water, steam and other hot media identified as safe by the PED 2014/68/UE.

Резка поток горячей воды, пара и других горячих сред определены как безопасные по PED 2014/68/UE.

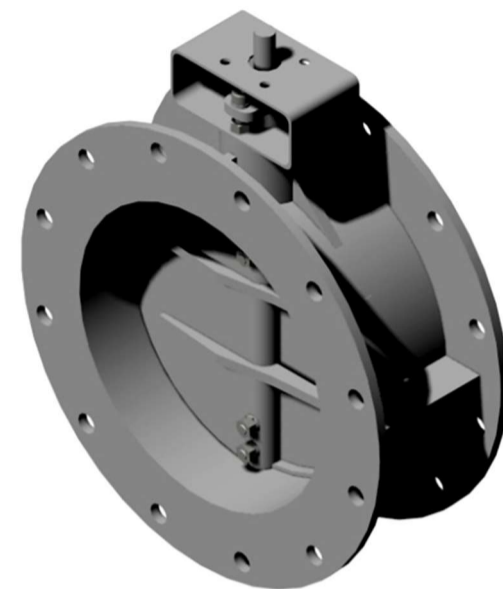

Cechy konstrukcyjne | Design features | Характеристика

Optymalna szczelność w obu kierunkach przepływu, niskie opory przepływu, brak stref martwych, trzpień dwuczęściowy, wydłużona szyjka umożliwiająca izolację rurociągu wraz z armaturą, łatwe i szybkie przezbrajanie napędów, zabudowa w dowolnym położeniu, niska masa i niewielka długość zabudowy, prosta i bezpieczna obsługa. Możliwe wykonania do montażu kołnierzowego lub do spawania.

Optimal leak tightness, low flow resistance, no dead zones, two-piece stem, long 'neck' enabling heat insulation of a pipeline together with a valve, convenient replacement of an actuator, installation in any position, low weight and short face-to-face length, easy and safe operation. Available in flange version or weld-in.

Оптимальная герметичность в обоих направлениях потока, низкое сопротивление потока, не мертвые зоны, очаровательная часть удлиненная шея, позволяющая изоляция труб с фитингами, легкого и быстрого перехода дисков, установки в любом положении, низкий вес и небольшой длины тела, простой и безопасной работы. Доступно в версии с фланцем или сварной шов.

Dane techniczne | Technical data | Технические данные

Wymiar nominalny wg PN-EN ISO 6708
DN300-DN2000

Owiert przyłączy kołnierzowych wg PN-EN 1092-2

PN6, PN10, PN16

Długość zabudowy – L.

Nominal diameter PN-EN ISO 6708
DN300-DN2000

Flange drilling acc. to PN-EN 1092-2

PN6, PN10, PN16

The length of the building – L.

Номинальный размер PN-EN ISO 6708
DN300-DN2000

Фланцы по PN-EN 1092-2

PN6, PN10, PN16

Длина здания – L.

Warunki eksploatacji | Operating conditions | Условия эксплуатации

Dopuszczalne ciśnienia robocze PS

	+20°C	+750°C
DN300-DN600	0.05 MPa	0.03 MPa
DN700-DN1200	0.05 MPa	0.02 MPa

Inne wartości na zapytanie

Temperatura robocza TS od -20 do 750°C, wartości szczegółowe zależne od wykonania materiałowego. Przepustnice przeznaczone do pracy w wysokiej temperaturze występują w wersji długiej.

Maximum working pressure PS

	+20°C	+750°C
DN300-DN600	0.05 MPa	0.03 MPa
DN700-DN1200	0.05 MPa	0.02 MPa

Other execution on request

Working temperature TS from -20 up to 750°C, exact value depends on used materials. Valves designed for high temperature come in long version.

Максимальные рабочие давления PS

	+20°C	+750°C
DN300-DN600	0.05 MPa	0.03 MPa
DN700-DN1200	0.05 MPa	0.02 MPa

Другие данные по запросу

Рабочая температура TS от -20 до 750°C, точное значение зависит от используемых материалов. Клапаны предназначены для высокой температуры бывают длинной версии.

Uszczelnienie Sealing Уплотнение		Korpus, dysk, trzpień, docisk, wspornik Body, disc, stem, clamp, yoke Корпус, диск, шпindel, зажим, кронштейн	
Materiał Material Материал	T _{max}	Materiał Material Материал	T _{max}
Grafit Graphite Графит	450°C	1.0037	370°C
Tkanina silikatowa Silicate cloth Ткань силикат	1000°C	1.0345	450°C
Metal-metal	Tabela obok Table beside Таблица рядом	1.4301	450°C
		1.4828	750°C
		1.4835	750°C

Tabela 1. Temperatury maksymalne dla zastosowanych materiałów | Maximum temperatures for available materials | Максимальные температуры для доступных материалов

Układy napędowe | Actuators | Приводы

NR	Napęd ręczny Hand Lever Ручное колесо*	NP	Pneumatyczny Pneumatic Пневматический привод
GB	Przekładnia mechaniczna Gearbox Механическая передача	CW	Koło łańcuchowe Chain Wheel Цепное колесо
NE	Elektryczny Electric Электромеханический привод		

Tabela 2. Oznaczenia układów napędowych | Actuator symbols | Маркировка приводов

* W wykonaniu standardowym z zamykaniem przepływu zgodnie z kierunkiem ruchu wskazówek zegara. Powyżej DN250 zaleca się stosowanie innego rodzaju napędu. | Standard execution with clockwise closing. Above DN250 we recommend using different type of actuation. | Стандартное исполнение с по часовой стрелке закрытия. Над DN 250 мы рекомендуем использовать другой тип привода.

Główne wymiary urządzenia w wersji krótkiej | Main dimensions of the device in short version | Основные размеры устройства в короткой версии

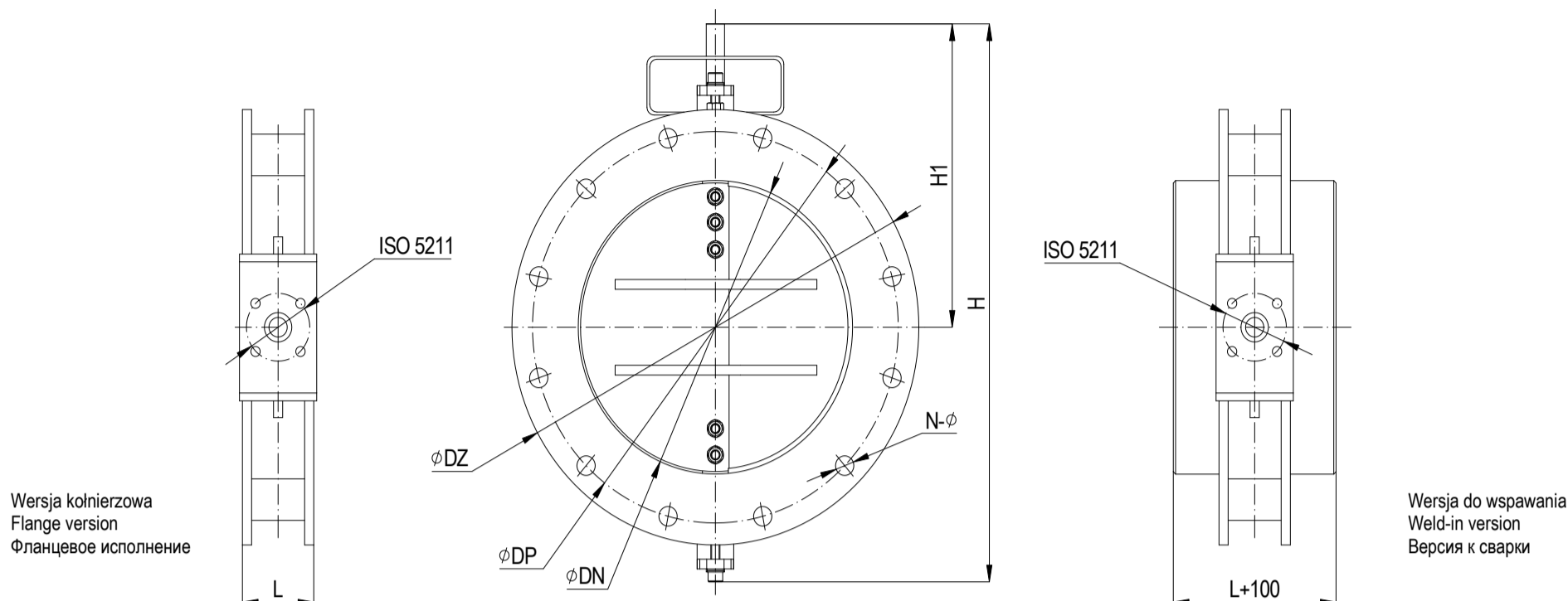

Rys. 1. Główne wymiary urządzenia w wersji krótkiej | Main dimensions of the device in short version | Основные размеры устройства в короткой версии

DN	ISO 5211	H	H1	L	PN6					PN10					PN16					M
					ϕDZ	ϕDP	N	ϕ	MR	ϕDZ	ϕDP	N	ϕ	MR	ϕDZ	ϕDP	N	ϕ	MR	
		[mm]	[mm]	[mm]	[mm]	[mm]	[-]	[mm]	[-]	[mm]	[mm]	[-]	[mm]	[-]	[mm]	[mm]	[-]	[mm]	[-]	[kg]
300	F05/F07	545	290	150	440	395	12	22	M20	445	400	12	22	M20	460	410	12	26	M24	40
350	F05/F07	595	315	150	490	445	12	22	M20	505	460	16	22	M20	520	470	16	26	M24	45
400	F05/F07	645	340	150	540	495	16	22	M20	565	515	16	26	M24	580	525	16	30	M27	55
450	F05/F07	695	365	150	595	550	16	22	M20	615	620	20	26	M24	640	585	20	30	M27	65
500	F05/F07	760	395	200	645	600	20	22	M20	670	656	20	26	M24	715	650	20	33	M30	100
600	F05/F07	860	445	200	755	705	20	26	M24	780	725	20	30	M27	840	770	20	36	M33	125
700	F07/F10	1025	535	200	860	810	24	26	M24	895	840	24	30	M27	910	840	24	36	M33	220
800	F07/F10	1125	585	200	975	920	24	30	M27	1015	950	24	33	M30	1025	950	24	39	M36	270
900	F07/F10	1250	635	250	1075	1020	24	30	M27	1115	1050	28	33	M30	1125	1050	28	39	M36	360
1000	F07/F10	1380	705	250	1175	1120	28	30	M27	1230	1160	28	36	M33	1255	1170	28	42	M39	450
1200	F07/F10	1580	805	250	1405	1340	32	33	M30	1455	1380	32	39	M36	1485	1390	32	48	M45	750

Tabela 3. Główne wymiary urządzenia w wersji krótkiej | Main dimensions of the device in short version | Основные размеры устройства в короткой версии

Budowa krótkiej wersji urządzenia | Construction of the short version of valve | Строительство короткого варианта клапана

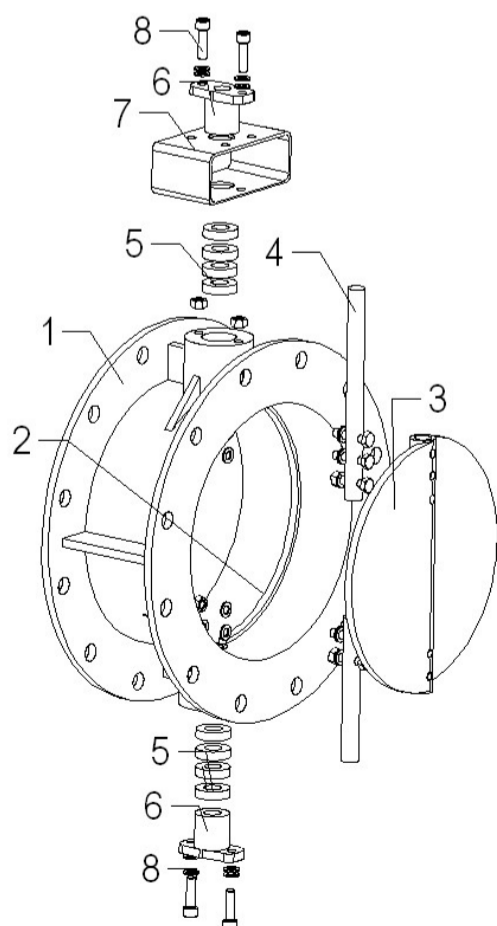

No.	Element Part Деталь	Material Material Материал
1	Korpus Body Корпус	1.0037 / 1.0345 / 1.4301 / 1.4828 / 1.4835
2	Uszczelka Seal Уплотнение	Grafit Graphite Графит / Tkanina silikatowa Silicate cloth Ткань силикат / Metal-metal
3	Dysk Disc Диск	1.0037 / 1.0345 / 1.4301 / 1.4828 / 1.4835
4	Trzpień Stem Шпindel	1.0037 / 1.0345 / 1.4301 / 1.4828 / 1.4835
5	Pakunek Packing Набивка	Grafit Graphite Графит
6	Docisk Clamp Зажим	1.0037 / 1.0345 / 1.4301 / 1.4828 / 1.4835
7	Wspornik Yoke Кронштейн	1.0037 / 1.0345 / 1.4301 / 1.4828 / 1.4835
8	Normalia Standardized elements Нормализованные детали	A2 / A4 / 1.4845

Tabela 4. Lista części oznaczonych na rysunku złożeniowym | List of parts from exploded view | Отмеченные список деталей для взорвалась

Rys. 2. Rysunek złożeniowy | Exploded view | В разобранном виде

Główne wymiary urządzenia w wersji długiej | Main dimensions of the device in long version | Основные размеры устройства в длинной версии

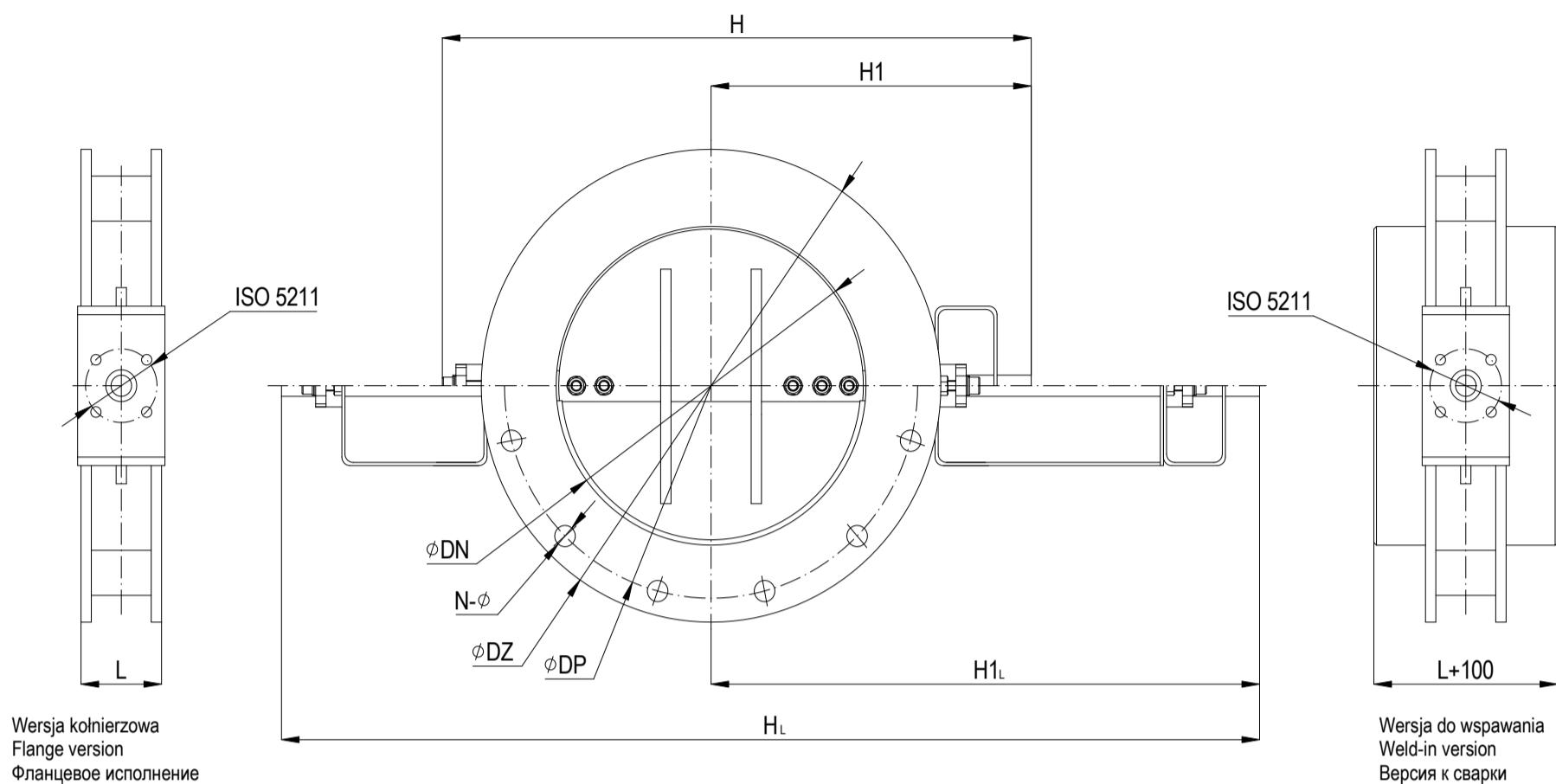

Rys. 3. Główne wymiary urządzenia w wersji długiej | Main dimensions of the device in long version | Основные размеры устройства в длинной версии

DN	ISO 5211	H [mm]	H1 [mm]	L [mm]	PN6				PN10			
					ϕDZ [mm]	ϕDP [mm]	ϕ [mm]	N [-]	ϕDZ [mm]	ϕDP [mm]	ϕ [mm]	N [-]
300	F05/F07	1125	625	150	440	395	22	12	445	400	22	12
350	F05/F07	1180	650	150	490	445	22	12	505	460	22	16
400	F05/F07	1230	675	150	540	495	22	16	565	515	26	16
450	F07/F10	1280	700	150	595	550	22	16	615	620	26	20
500	F07/F10	1321	725	200	645	600	22	20	670	656	26	20
600	F07/F10	1411	775	200	755	705	26	20	780	725	30	20
700	F10/F12	1537	825	200	860	810	26	24	895	840	30	24
800	F10/F12	1671	875	200	975	920	30	24	1015	950	33	24
900	F10/F12	1741	925	250	1075	1020	30	24	1115	1050	33	28
1000	F10/F12	1841	975	250	1175	1120	30	28	1230	1160	36	28
1200	F12/F14	2048	1075	250	1405	1340	33	32	1455	1380	39	32
1400	F12/F14	2239	1175	250	1630	1560	36	36	1675	1590	42	36
1600	F12/F14	2455	1275	250	1830	1760	36	40	1915	1820	48	40
1800	F12/F14	2671	1296	250	2045	1970	39	44	2115	2020	48	44
2000	F12/F14	2895	1420	250	2265	2180	42	48	2325	2230	48	48

Tabela 5. Główne wymiary urządzenia w wersji długiej | Main dimensions of the device in long version | Основные размеры устройства в длинной версии

Budowa długiej wersji urządzenia | Construction of the long version of valve | Строительство длинной версии клапана

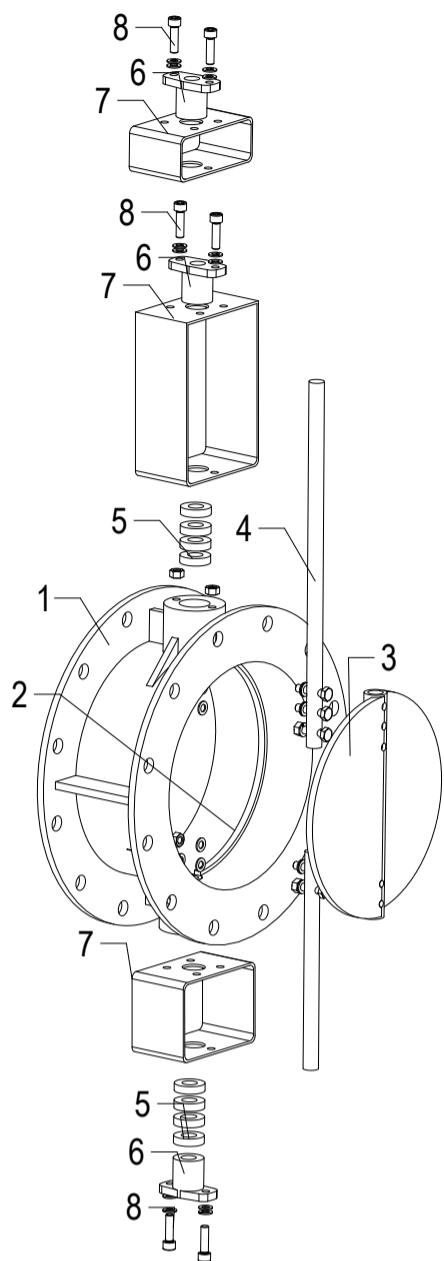

No.	Element Part Деталь	Material Material Материал
1	Korpus Body Корпус	1.0037 / 1.0345 / 1.4301 / 1.4828 / 1.4835
2	Uszczelka Seal Уплотнение	Grafit Graphite Графит / Tkanina silikatowa Silicate cloth Ткань силикат / Metal-metal
3	Dysk Disc Диск	1.0037 / 1.0345 / 1.4301 / 1.4828 / 1.4835
4	Trzpień Stem Шпиндель	1.0037 / 1.0345 / 1.4301 / 1.4828 / 1.4835
5	Pakunek Packing Набивка	Grafit Graphite Графит
6	Docisk Clamp Зажим	1.0037 / 1.0345 / 1.4301 / 1.4828 / 1.4835
7	Wspornik Yoke Кронштейн	1.0037 / 1.0345 / 1.4301 / 1.4828 / 1.4835
8	Normalia Standardized elements Нормализованные детали	A2 / A4 / 1.4845

Tabela 6. Lista części oznaczonych na rysunku złożeniowym | List of parts from exploded view | Отмеченные список деталей для взорвалась

Rys. 4. Rysunek złożeniowy | Exploded view | В разобранном виде