

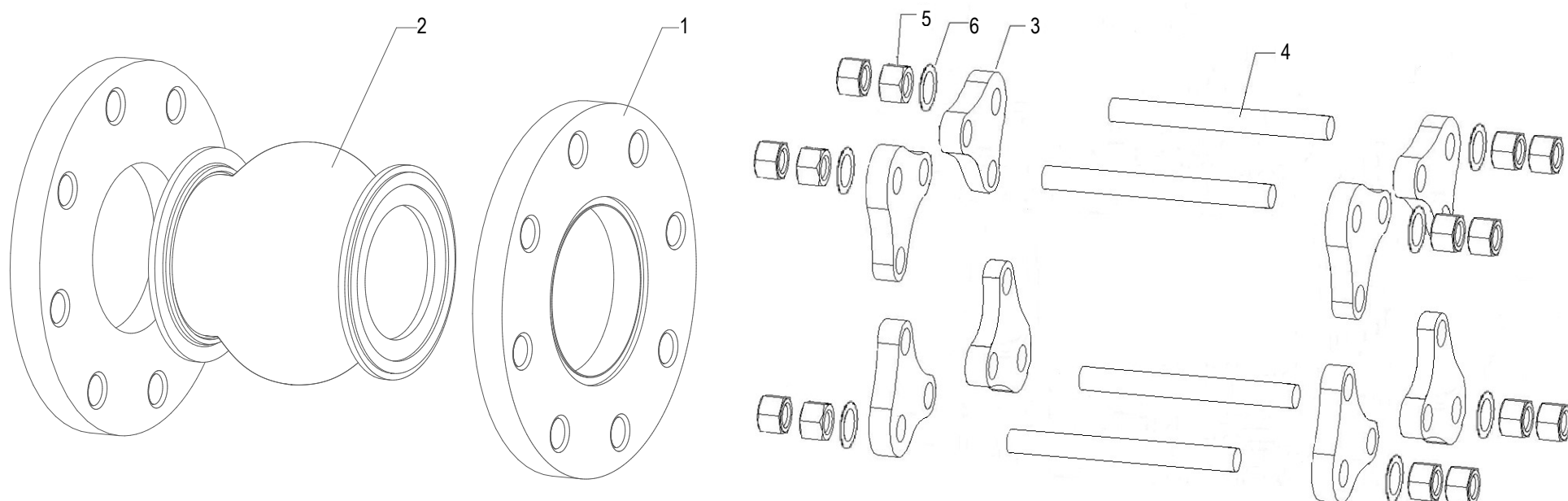

## Budowa kompensatora typ TKK | Flanged rubber joint TKK type construction | Конструкция компенсатора тип ТКК



Rys. 2. Rysunek złożeniowy | Exploded view | В разобранном виде

No	Element   Element   Деталь	Material   Material   Материал
1	Kołnierz   Flange   Фланец	1.0038 / 1.4301 / 1.4401 / 1.4404
2	Mieszek elastyczny   Bellow   Сильфон	EPDM / NBR / FPM (VITON®) / SBR
3*	Ogranicznik   Limiter   Остановка	1.0038 / 1.4301 / 1.4401 / 1.4404
4-6*	Normalia   Standardized elements   Нормализованные детали	1.0038 / A2 / A4

\*wyposażenie dodatkowe | additional equipment | аксессуар

Tabela 3. Wykaz części oznaczonych na rysunku złożeniowym | List of parts marked on exploded view | Список отмеченных частей взорвалась